

Μηχανή πολλαπλών χρήσεων MM19/60



"Premio Blu" e "Novità tecnica"
alla Fiera Agrilevante by Eima 2019



Αυτοκινούμενη τετρακίνητη, υδραυλική γεωργική μηχανή, με πλαίσιο σε ηλεκτροσυγκολλημένο ατσάλινο φύλλο, με ζυγοσταθμισμένο πίσω άξονα.

Υδραυλική Μονάδα: μετάδοση με αντλία μεταβλητής μετατόπισης και ανεξάρτητους υδραυλικούς κινητήρες για κάθε μεμονωμένο τροχό. υδραυλικό τιμόνι με ανεξάρτητη αντλία και σύστημα. βοηθητικές υπηρεσίες με ανεξάρτητα συστήματα και αντλία, με μπροστινούς γρήγορους συνδέσμους, πολλαπλών χρήσεων · βελτιωμένο σύστημα με ηλεκτροϋδραυλικούς συντηρητές.

Υδραυλικός έλεγχος προόδου και εργασίας με ηλεκτροϋδραυλικό χειριστήριο, με συσκευή ασφαλείας "παρουσία ατόμου". Κεντρικό υδραυλικό δοχείο με ένδειξη στάθμης. Ενοποιημένος εναλλάκτης θερμότητας νερού-λαδιού. Δεξαμενή καυσίμων.

Κάθισμα οδηγού με μαξιλαροθήκη, αντιολισθητικό ανάγλυφο φύλλο αλουμινίου, πίνακας ελέγχου με μετρητή στροφών, μετρητής ώρας, συναγερμοί φραγής φίλτρου, ακουστικό σήμα.

Υδραυλικό φρενάρισμα με χειροκίνητο έλεγχο.

Κινητήρας YANMAR μοντέλο 4TNV86CT-D, 44 kW (59,84cv), 3.000 στροφές ανα λεπτό, 2.091cc, turbo intercooler – stage V.

Μπροστινός βραχίονας με μηχανική αυτό-ισοστάθμιση, μηχανισμός και μπροστινή πλάκα γρήγορης ζεύξης.

Ελαστικά 23x10.50x12.



Macchina MultiusoMM19/60

ΔΟΝΗΤΙΚΑ S.P.A.R.E.

Αυτή η οικογένεια δονητικών ονομάζεται S.P.A.R.E. (Προσαρμοσμένη δόνηση, αντι-αποφλοίωση και εξοικονόμηση ενέργειας), το αποτέλεσμα δεκαετιών εμπειρίας και ανάπτυξης, περιλαμβάνει μεταξύ των ακόλουθων εφευρέσεων και καινοτομιών που καλύπτονται από ένα βιομηχανικό δίπλωμα ευρεσιτεχνίας, που κάνουν αυτό το προϊόν μοναδικό.

- **Προσαρμοσμένη δόνηση:** είναι δυνατή η μεταβολή της γεωμετρίας των έκκεντρων μαζών που δημιουργούν δονήσεις,

- 40% μείωση της κατανάλωσης καυσίμου
- Μείωση εκπομπών CO₂.

Τα δονητικά SPARE είναι κατασκευασμένα με χάλυβα υψηλής αντοχής, με κεντρικό άξονα συνδεδεμένο με τις εκκεντρικές μάζες με μεταβλητή γεωμετρία. Στα άνω και κάτω άκρα, ο άξονας συνδυάζεται με ειδικές φλάντζες ζεύξης στο περίβλημα του δονητή.

- **SPARE M2:** δονητή με λαβή μονού βραχίονα διάμετρο κλεισίματος έως 35cm.
- **SPARE B1:** δονητή με λαβή διπλού βραχίονα διάμετρο κλεισίματος έως 40cm.

ΟΜΠΡΕΛΑ

Ομπρέλα IN 16/5 με γρήγορη απελευθέρωση, 500cm διάμετρο, με φλάντζα και υδραυλικό σύστημα.
Ομπρέλα IN 20/5 με γρήγορη απελευθέρωση, διάμετρο 500 cm, σύστημα φλάντζας και υδραυλικό σύστημα.
Ράβδοι επέκτασης ομπρέλας, με ύψος για 1 m / 2 m.



MM19/60: 2250 kg con testata M2 (ruote 23x10,50-12)

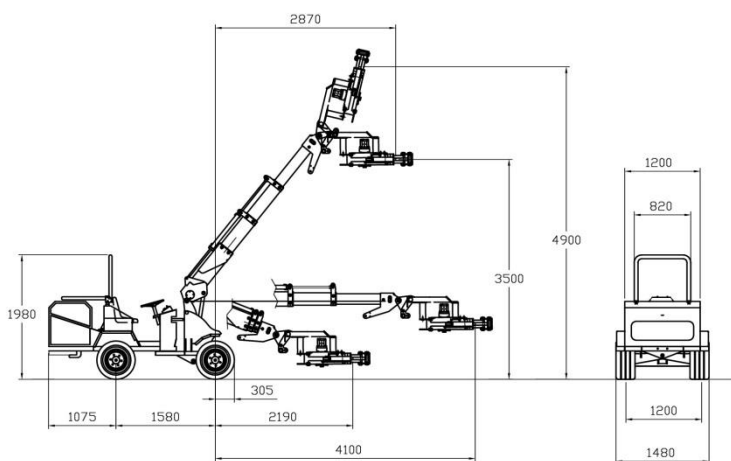

ρύθμιση δόνησης βάσει αναγκών κάθε μεμονωμένου δέντρου. Τεχνολογία που επιτρέπει στο δονητή να δονεί εξίσου καλά τόσο τα μικρά δέντρα όσο τα μεγάλα.

- **Σύστημα αντί-αποφλοίωσης,** χάρη στο κατοχυρωμένο με δίπλωμα ευρεσιτεχνίας σύστημα στηριγμάτων από καουτσούκ.
- **Μείωση** της πτώσης των φύλλων.
- **Μείωση** χρόνων δόνησης.
- **30%** μείωση της απορροφούμενης δύναμης.

Ο δονητής ελέγχεται από έναν υδραυλικό κινητήρα επαρκούς ισχύος. Ο δονητής της σειράς SPARE μπορεί να έχει δύο διαφορετικούς τύπους λαβής ή συστήματος "αγκαλιάσματος" του δέντρου:

- **SPARE M:** με πλαϊνό μονό βραχίονα
- **SPARE B:** με λαβή 2 βραχιόνων.

Συγκεκριμένα, στο MM19/60 μπορούμε να συνδέσουμε:

Στάνταρ Εφαρμογές

AR 180 - Εξοπλισμός για τη συλλογή από το έδαφος ελιών, αμυγδάλων, φουντουκιών, καρυδιών κ.λπ., με πλάτος εργασίας 180 cm, με κατοχυρωμένο με δίπλωμα ευρεσιτεχνίας σύστημα ισοπέδωσης. σώμα συγκράτησης προϊόντων 0,40 mc, σύστημα εκφόρτωσης προϊόντος με υδραυλικό άνοιγμα κάτω πόρτας, αφαιρούμενα πλαϊνά στηρίγματα.

AN230 - Μπροστινό πτερύγιο, υδραυλικό, γρήγορη απελευθέρωση, πλευρικά κινούμενα, με σύστημα ισοπέδωσης και κλίσης, με ρυθμιζόμενα ελατήρια, πλάτος εργασίας 230 cm.

AN180E - Μπροστινή γκανιότα, πλάτος εργασίας 180 cm.

FL-Περονοφόρο ανυψωτικό με πλατφόρμα γρήγορου ζεύκτη και ρυθμιζόμενα πιρούνια, μήκος πιρούνι 100 cm, μέγιστη χωρητικότητα kg400, ύψος εκφόρτωσης cm200.

Υδραυλική πλάκα κλίσης.

PC - Μπροστινό φτυάρι φόρτωσης με γρήγορους συνδέσμους, έμβολο κλίσης κάδου, χωρητικότητα 0,25 mc, πλάτος 1485 mm, ύψος εκφόρτωσης 180 cm.

Προαιρετικά

Σύστημα φωτισμού.
Μπροστινή φλάντζα με κοχλία τριών σημείων, με υδραυλικό έμβολο για κλίση.

Έγκριση κυκλοφορίας (Ιταλία), με σύστημα φωτισμού και εξοπλισμό. Τροχοί καμάρας χαμηλής πίεσης, 26x12.00 / 12 6tele.